

Alternance

- Accompagnement dans la recherche de contrat d'alternance

Débouchés

- Responsable bureau d'études
- Responsable ingénierie et études
- Ingénieur recherche et développement
- 95 % d'embauche immédiate
- Salaire d'embauche médian supérieur à 32 k€

Partenaires industriels et recherche

RELATIONS INDUSTRIELLES

TPE, PME, ETI et GE de secteurs industriels variés (aéronautique, espace, transport, énergie, ...) recrutent les 140 alternants de la formation en Génie Mécanique.

RECHERCHE

Adossement de la formation à l'Institut Clément ADER (UMR CNRS 5312). Laboratoire de recherche qui s'attache à l'étude des structures, des systèmes et des procédés mécaniques

Contact

Faculté Sciences et
Ingénierie
(FSI)
Bâtiment 3R1- b2
118 route de Narbonne
31062 Toulouse Cedex 9
Tél : 05 82 52 57 21/22

Responsable formation initiale
et alternance :

Walter RUBIO
walter.rubio@univ-tlse3.fr
05 61 17 11 42

Contact administratif alternance :

Delphine CAILLEAUD
delphine.cailleaud@univ-tlse3.fr
05 61 55 87 15

Site de formation :
Université Paul Sabatier
Maison de la Formation
Jacqueline Auriol
1, rue Tarfaya
31400 Toulouse

MASTER GENIE MECANIQUE

Conception en Aéronautique

Formation initiale et ALTERNANCE sur 2 ans



INFORMATIONS
FORMATIONS GM



INFORMATIONS
MFJA

OFFRE DE FORMATION 2023-2026

MASTER GENIE MECANIQUE

Conception en Aéronautique

La formation permet l'acquisition des sciences et des techniques de conception et de simulation des systèmes mécaniques, ainsi que l'apprentissage de logiciels de conception mécanique et de dimensionnement. L'enseignement vise à donner une formation théorique étendue, multidisciplinaire. La formation pratique est assurée en collaboration étroite avec des ingénieurs de la profession et s'appuie sur de nombreuses plateformes techniques confrontant théorie et expérimentation.

Le parcours

Recrutement à partir d'une licence de mécanique ou sciences pour l'Ingénieur

ALTERNANCE :

1^{ère} année

- 32 semaines en entreprise
- 20 semaines à l'Université

2^{ème} année

- 35 semaines en entreprise
- 17 semaines à l'Université

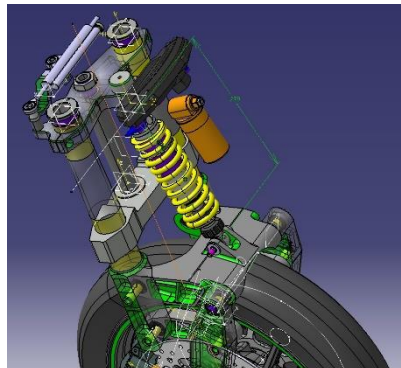

Spécificité de la formation

Tous les enseignements se déroulent sur le site de la Maison de la Formation Jacqueline Auriol (MFJA) qui regroupe la Faculté des Sciences et Ingénierie et l'IUT de l'Université Paul Sabatier, l'INSA et l'ISAE SupAéro.

La formation s'appuyant sur 14 plateformes techniques de pointe de la MFJA est dispensée par une équipe pédagogique composée d'enseignants et d'industriels.

Compétences visées

- Analyser un cahier des charges
- Rechercher des solutions de conception d'un système mécanique
- Développer des solutions de conception à l'aide de logiciels de conception assistée par ordinateur (CAO)
- Choisir des composants mécaniques
- Intégrer au sein d'un système mécanique les capteurs, les actionneurs et les éléments de commande adaptés
- Définir la cotation fonctionnelle des pièces constituant un système mécanique



La formation en chiffres

- 30 étudiants en parcours Conception par année
- 16 alternants en master 1
- 22 alternants en master 2
- 550 heures de formation en master 1
- 425 heures de formation en master 2
- 35 % d'heures de travaux pratiques sur des plateformes techniques ou logiciels spécifiques au métier